

FICHA TECNICA DE PRODUCTO

Anclaje Argolla Cargas Medias



1. CARACTERISTICAS

- Uso para cargas medias
- Utilización sobre Hormigón no fisurado y materiales macizos
- Funcionamiento por expansión y montaje con par de apriete controlado
- Fácil instalación
- Aplicación directa sobre el elemento a fijar
- Acero Cincado

2. APLICACIONES

- Cinchas y cables metálicos
- Señales de tráfico
- Barandillas
- Postes de paneles publicitarios
- Toldos
- Estructuras de fachadas



FICHA TECNICA DE PRODUCTO

3. INSTALACIÓN

3.1. PLANO DE INSTALACIÓN

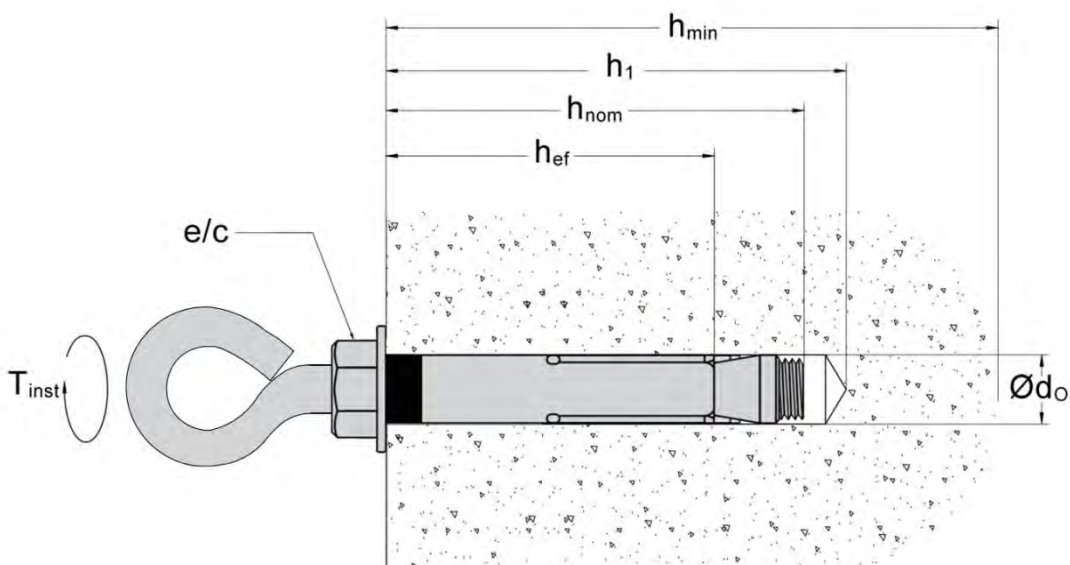

- d_o = diámetro de broca
- d_f = diámetro agujero de la pieza a fijar
- h_1 = Profundidad mín. de taladro
- h_{ef} = Profundidad mín. Inserción efectiva
- h_{min} = Espesor mín. del hormigón
- h_{nom} = Profundidad de inserción nominal
- t_{fix} = Máx. espesor a fijar
- T_{inst} = Par de apriete

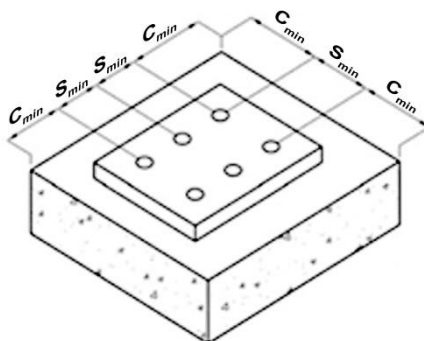

- S_{min} = distancia entre anclajes
- C_{min} = distancia al borde

FICHA TECNICA DE PRODUCTO

3.2. DIMENSIONES DE INSTALACIÓN

- Anclaje Cargas Medias Argolla

Medida d x L (mm)	d _o (mm)	d _f (mm)	h _{ef} (mm)	h _{nom} (mm)	h ₁ (mm)	t _{fix} (mm)	S (mm)	C (mm)	h _{min} (mm)
M-6X45 Ø8	8	≤ 9	25	35	42	10	100	50	70
M-8X60 Ø10	10	≤ 12	30	35	50	25	120	60	80
M-10X70 Ø12	12	≤ 14	35	35	60	35	130	65	100
M-12X80 Ø16	16	≤ 18	40	40	75	40	160	80	100

3.3. INSTRUCCIONES DE INSTALACIÓN EN HORMIGÓN

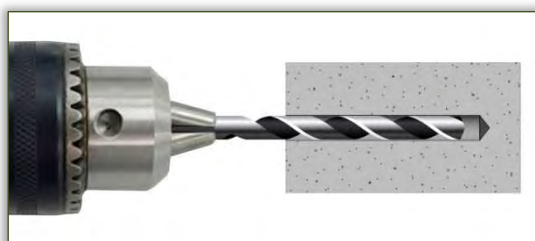

1.- TALADRAR

Taladro en posición de percusión.
 Taladrar a diámetro y profundidad indicados.



2.- LIMPIAR

Limpiar el agujero eliminando polvo y otros restos del taladrado.

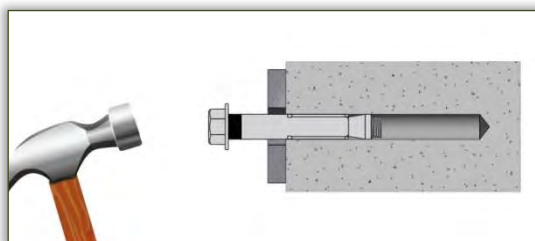

3.- INSTALAR

Insertar anclaje según especificaciones.
 Si es necesario, utilizar un martillo.

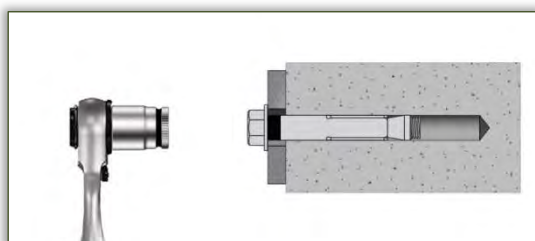

4.- FIJAR

Aplicar el par de apriete indicado en las especificaciones.
 Utilizar llave dinamométrica.



INDUSTRIAS LOTU, S.A.
Polígono Industrial Landaben, Calle A, Nº 51
31012 – Pamplona (España)

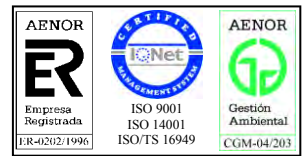

Tel. +34 948 18 85 16
Fax.+34 948 18 04 28

industrias@lotu.com
www.lotu.com

FICHA TECNICA DE PRODUCTO

4. PROPIEDADES MECÁNICAS

- Anclaje Cargas Medias Argolla

Medida (mm)	T _{inst} (Nm)	Carga a extracción (kN)	Carga a cizalladura (kN)
M-6X45 Ø8	8	1,20	2,80
M-8X60 Ø10	20	1,90	3,50
M-10X70 Ø12	35	2,90	5,70
M-12X80 Ø16	60	5,80	7,90

Carga de extracción obtenida en hormigón de clase RC $\geq 25\text{N/mm}^2$
La carga de trabajo no debe exceder del 25% de la carga de extracción